



POWER-TECHNOLOGIE GmbH

Schulstraße 23
51491 Overath | Germany

P +49 (0) 2204 98 242-0 | F -22
info@pt-roads.com
www.pt-roads.com

ROADS EQUIPMENT

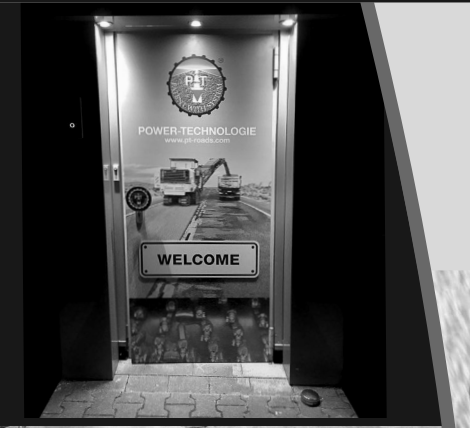

WORKING 500 HOURS



THE BEST
PLANING FOR
NEW ROADS

Maßgeschneiderte Problemlösung:

wirtschaftlich, produktiv, funktionell, attraktiv, termingerecht

Nicht die Aufzählung allein, sondern die Summe dieser fünf Eigenschaften machen unsere Produkte für Sie interessant. Technischer Vorsprung bedeutet Vorsprung im Wettbewerb und macht den Unterschied

zwischen hohen und niedrigen Gewinnspannen. Nutzen Sie unser branchenübergreifendes Wissen und unserer Flexibilität – oder können Sie es sich leisten, auf unser neues Haltersystem zu verzichten?

NEWS



TWIST
TOOLHOLDER **W**
ADAPTER-UNIVERSAL
PT 11 - PT 20/22

+50 %

mehr Standzeiten auf alle
Rundschaftmeißel durch
beste Rotation mittels
Adapter-Technologie

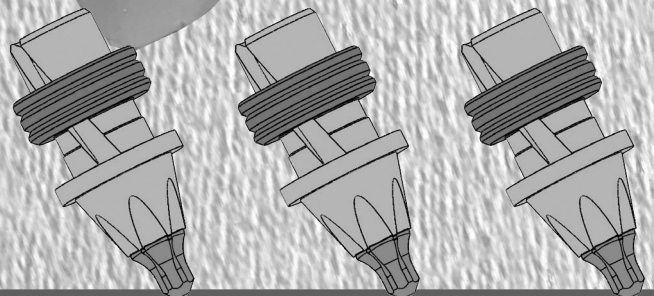

Weniger ist mehr





Neuartiges Fräshalter-System der POWER-TECHNOLOGIE GmbH revolutioniert die Zukunft des Fräsens von Straßenbelägen.

Der jetzige Stand der Technik beim Abfräsen von Straßenbelägen mit Rundschaftmeißeln, die mit Hartmetallschneiden bestückt sind, und ihre entsprechenden Haltersysteme, die bei einem Einsatz von ca. 800 Betriebsstunden einen starken Verschleiß der Halteroberfläche aufweisen, zeigt sich mehr und mehr als unzureichend. Bedingt durch die Konstruktion der Walze, die immer mit abgefrästem Material gefüllt sein muss, um den Ladevorgang über ein Band dem LKW zuführen zu können, sind gerade im Problembereich von 1,00 m – bei Großfräsen von einer Arbeitsbreite von 2,00 m – die Haltersysteme einem hohen Verschleiß ausgesetzt.

Wünscht der Auftraggeber eine saubere und gleichmäßige 4 cm Deckenfräsung, ist diese, je nach Verschleiß der Fräswalze, mit den bisherigen Haltersystemen nicht mehr zu realisieren. Entspricht folglich die Deckenfräsung nicht den gewünschten Vorstellungen, entstehen erhebliche Mehrkosten, weil mit nachträglichem Material-Einbau nachgebessert werden muss.

Gemeinsam mit unseren geschätzten Wettbewerbern suchten wir als POWER-TECHNOLOGIE GmbH nach Lösungen, um den Verschleiß der Haltersysteme zu reduzieren. Unser Geschäftsführer, Gerd Elfgen, nannte die betreffende Problemzone „eine dunkle Welt, die für keinen einsichtig sei; in der selbst der Wunsch, die Augen einer Eule besitzen zu wollen, nicht weiterhelfen würde“.

Für uns stand fest, dass mit den bisherigen Haltersystemen, die nur mit einer Bohrung ausgestattet sind, das Verschleißproblem nicht zufriedenstellend zu lösen war. Die geniale Idee eines Fräs-
guta-bweisers wurde geboren!

Mit unserer neuen Halterkonstruktion wird das Fräsgut von der Aufschlagfläche des Rundschaftmeißels abgewiesen und gleichzeitig wird der Rundschaftmeißel durch eine kreisförmige Ausnehmung immer konstant auf den geforderten Schneidwinkel fixiert.

Damit wurde der Verschleiß unmittelbar und nachweislich reduziert. Nicht nur das, sondern auch die Fräsmaschinenleistung bleibt konstant. Bei bisherigen Haltersystemen, ohne Zentrierung, wird die Aufschlagfläche bei ca. 800 Betriebsstunden um 7 Grad negativ verformt.

Der jetzige Stand der Dinge: Die Reibungswerte bei Fräsen werden immer stärker, was den Treibstoffverbrauch erheblich erhöht. Die Rotation der Rundschaftmeißel ist nicht mehr so gut, wie bei neuen Haltern, was zu mehr Stillstandzeiten der Fräse führt.

Durch unsere neue Haltergeneration lassen sich alle vorgenannten negativen Einflüsse und ihre Folgen beseitigen. Wir konnten bei allen Testergebnissen den Verschleiß der Halteroberfläche um 50 % reduzieren. Das ist ein sensationelles Ergebnis! Zudem ist es jederzeit möglich, mit Hilfe eines auswechselbaren, kostengünstigen Adapters unsere Halter wieder auf die 0-Linie zu bringen, ohne den Grundhalter demontieren zu müssen.

Wir sind davon überzeugt, dass wir unseren Auftraggebern mit unserem neuen Haltersystem in Zukunft die Arbeit beim Einbau von Asphalt-Decken mit anschließender Verdichtung durch Walzen im Ergebnis gleichbleibender und kostengünstiger ermöglichen können.

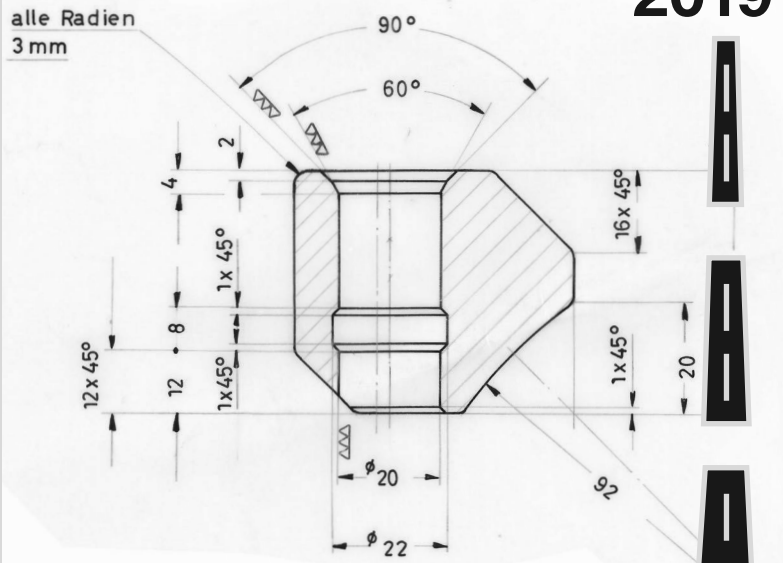

2019



Tools-Winkel Konstant

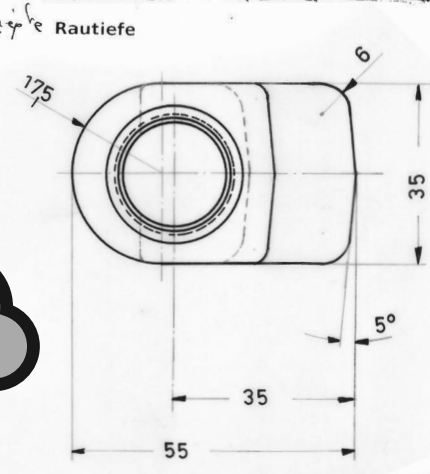

Maßstab 1:1		Mat.:
		1981
Datum 2.12.81		ELFGEN - APEX
Name		G M B H
Rundschaft - Meißel box		



POWER-TECHNOLOGIE GmbH

Schulstraße 23
51491 Overath | Germany

P +49 (0) 2204 98 242-0 | F -22
info@pt-roads.com
www.pt-roads.com

ROADS EQUIPMENT



BESTE WERKZEUGLÖSUNGEN SIND UNSER ANTRIEB

Premiumwerkzeuge

- partnerschaftlich
- langlebig
- innovativ
- hochwertig

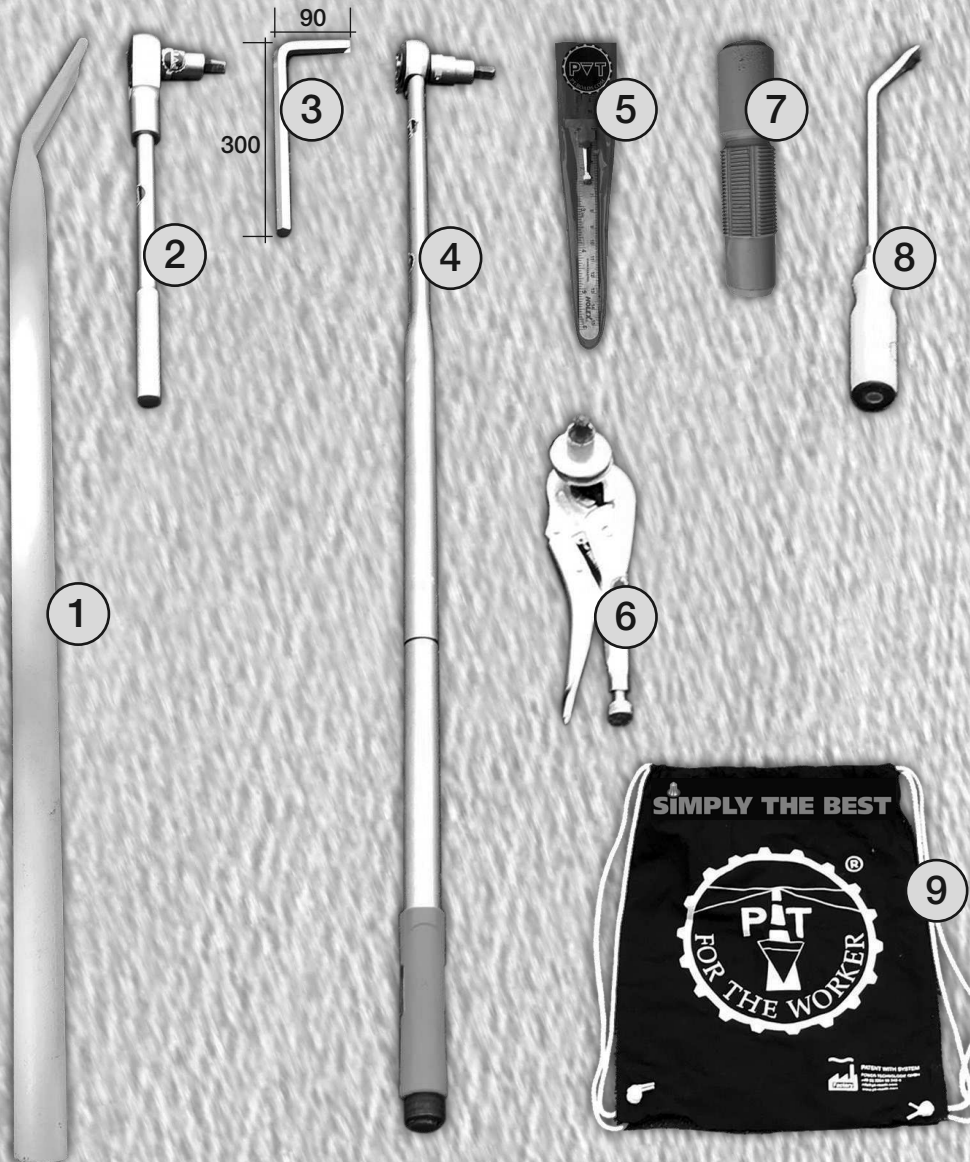

Bestell-Nr.: Bezeichnung

- | | |
|---|-------------------------------------------------------------------------------------------------|
| 1 | Kombi-Rohr 48,3x3.25 mm verzinkt Verlängerung Anzug Schrauben & Hebelhilfe |
| 2 | Ratschenkopf 3/4 mit Handgriff mit 6-kant Schraubendreher-Einsatz 17mm Sechskant |
| 3 | 6kant Winkelschraubendreher 17 Sondermaße 300 x 90 mm |
| 4 | Drehmomentschlüssel 3/4 mit Einstellskala 200-1000 N.m mit 6-kant Einsatz 17 Sechskant |
| 5 | Stahlmaßstab mit Schiebeclip Rostfrei 150 mm Meßlänge Universell verwendbar |
| 6 | Universal-Gripzange mit Doppelprisma (Sonderausführung mit 20 mm Bohrung für Rundschafftmeißel) |
| 7 | Spezial-Gewindeformer für Anzugschrauben M30x2 mm mit 17 Sechskant Härte: Rockwell A 83 HRC |
| 8 | Universal Hebeleisen für Demontage mit Holzgriff Buchenholz durchgehende Klinge zum Schlagen |
| 9 | P-T Baumwoll-Beutel P-T „FOR THE WORKER“ für Untensilien |